

# VÁLVULA DE CUNHA ELÁSTICA

## Modelo S 3000

### FLANGED GATE VALVE

### SERIES S 3000

11.201

PN 10 / 16	
costrução seg. according to	EN 1171
Flange	DIN EN 1092-2
S 15	
dist. entre flanges face-to-face dim.	EN 558

**Passagem lisa e directa.**  
**Substituição dos orings de vedação do fuso, em carga.**  
**Binário de fecho muito inferior aos valores admitidos pela norma.**

Unimpeded direct passage.  
 Stem sealing exchangeable under pressure.  
 Closing torque lower than the acceptable of standard.

componente	material	component	material	norma	standard
corpo	ferro fundido dúctil (EN-GJS-500)	body	ductile iron (EN-GJS-500)	DIN EN 1563	
tampa	ferro fundido dúctil (EN-GJS-500)	bonnet	ductile iron (EN-GJS-500)	DIN EN 1563	
bucim	latão CuZn39Pb3/ ferro fundido dúctil (EN-GJS-500)	gland	brass CuZn39Pb3/ ductile iron (EN-GJS-500)	EN 12164 DIN EN 1563	
cunha	ferro fundido dúctil (EN-GJS-500)	gate	ductile iron (EN-GJS-500)	DIN EN 1563	
revestimento da cunha	totalmente revestida no interior e exterior em elastómero NBR com marcação CE	gate covering	completely covered internally and externally with elastomer NBR with CE marking	BS EN 681-1	
junta tampa	elastómero NBR com marcação CE	bonnet gasket	elastomer NBR With CE marking	BS EN 681-1	
orings	elastómero NBR com marcação CE	orings	elastomer NBR with CE marking	BS EN 681-1	
fuso	aço inox AISI 316 L (X2CrNiMo 17-12-2) laminado a frio	stem	stainless steel AISI 316 L (X2CrNiMo 17-12-2) with rolled thread	EN 10088-1	
porca do fuso	latão CuZn36Pb3	stem nut	brass CuZn36Pb3	EN 12164	
parafusos	aço inox A2, (X5 CrNi 18-10) selados com silicone	bolts	stainless steel A2, (X5 CrNi 18-10) sealed with hot melt	EN 10088-1	
revestimento anticorrosivo interior e exterior	tinta epóxica para águas residuais RESICOAT R4 - ES RED BROWN aplicada electrostaticamente com espessura $\geq 250 \mu\text{m}$	coating inside and outside	epoxy paint for residual water RESICOAT R4 - ES RED BROWN applied electrostatically with thickness $\geq 250 \mu\text{m}$	DIN 30677	

**Sob Consulta:**

Outros diâmetros.  
 Válvulas para funcionamento a temperaturas superiores a 70°C.  
 Comandos eléctricos, indicadores de abertura ou de fins de curso.

**On request:**

Other diameters.  
 Valves for working at temperaturas over 70°C.  
 Electric actuators, open-close indicate or open close limit switching.



# VÁLVULA DE CUNHA ELÁSTICA

## Modelo S 3000

### FLANGED GATE VALVE SERIES S 3000

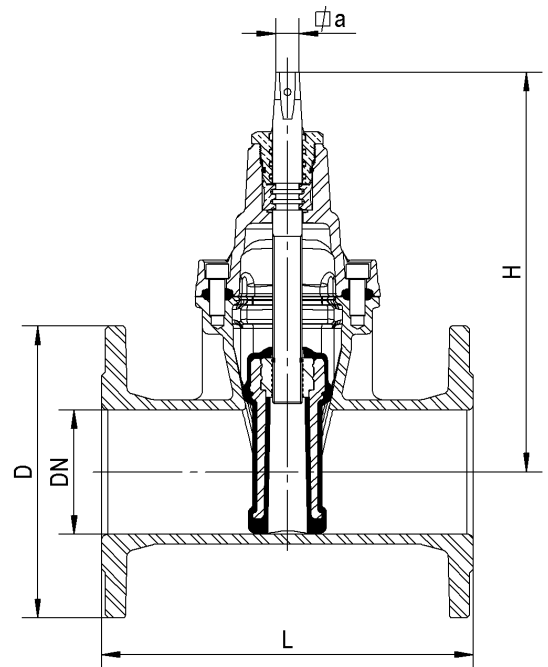
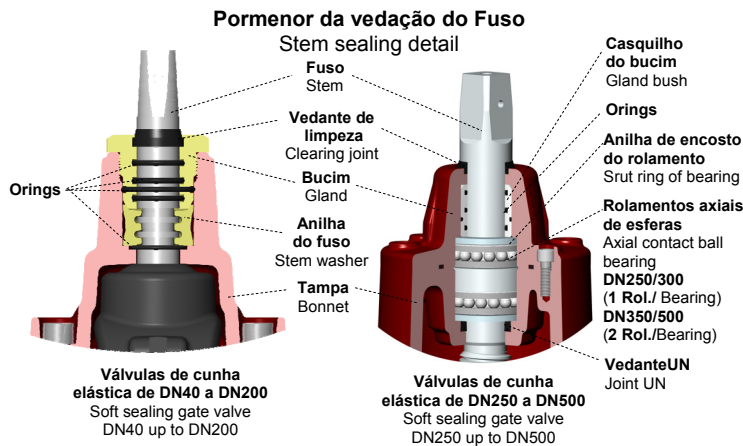

DN(*)	código - code		D		L	H	Ø de furação / n° e Ø dos furos hole Ø / Ø and n° of holes		a	n.º de voltas para fecho closure turns required	peso - weight (kg)	
	PN 10	PN 16	PN 10	PN 16			PN 10	PN 16			PN 10	PN 16
40	10714001	10714001	150	150	240	235	110Ø - 4 x 19Ø	110Ø - 4 x 19Ø	14.1	12.5	9.4	9.4
50	10714011	10714011	165	165	250	235	125Ø - 4 x 19Ø	125Ø - 4 x 19Ø	14.1	12.5	10.3	10.3
60	10714021	10714021	175	175	270	250	135Ø - 4 x 19Ø	135Ø - 4 x 19Ø	17.1	13.0	12.2	12.2
65	10714031	10714031	185	185	270	250	145Ø - 4 x 19Ø	145Ø - 4 x 19Ø	17.1	13.0	12.8	12.8
80	10714041	10714041	200	200	280	290	160Ø - 8 x 19Ø	160Ø - 8 x 19Ø	17.1	16.0	17.4	17.4
100	10714051	10714051	220	220	300	325	180Ø - 8 x 19Ø	180Ø - 8 x 19Ø	19.1	20.0	21.6	21.6
125	10714061	10714061	250	250	325	362	210Ø - 8 x 19Ø	210Ø - 8 x 19Ø	19.1	25.0	26.9	26.9
150	10714071	10714071	285	285	350	425	240Ø - 8 x 23Ø	240Ø - 8 x 23Ø	19.1	30.0	36.8	36.8
200	10714081	10714088	340	340	400	505	295Ø - 8 x 23Ø	295Ø - 12 x 23Ø	24.1	33.5	56.5	56.5
250	10714091	10714098	400	400	450	595	350Ø - 12 x 23Ø	355Ø - 12 x 28Ø	27.1	41.5	92.3	92.3
300	10714101	10714108	455	455	500	670	400Ø - 12 x 23Ø	410Ø - 12 x 28Ø	27.1	50.0	132.0	132.0
350	10714111	10714118	505	520	550	940	460Ø - 16 x 23Ø	470Ø - 16 x 28Ø	32.1	57.0	254.0	258.0
400	10714121	10714128	565	580	600	940	515Ø - 16 x 28Ø	525Ø - 16 x 31Ø	32.1	57.0	277.0	280.0
450	10714131	10714138	615	640	650	1120	565Ø - 20 x 28Ø	585Ø - 20 x 31Ø	32.1	62.5	448.0	465.0
500	10714141	10714148	670	715	700	1120	620Ø - 20 x 28Ø	650Ø - 20 x 34Ø	32.1	62.5	482.0	499.0
600	10714151	10714158	780	840	800	1290	725Ø - 20 x 31Ø	770Ø - 20 x 37Ø	41.1	60.0	594.0	644.0

\* O DN apresentado é um DN/ID – The DN is a DN/ID

pressão de ensaio hidráulico/hydraulic pressure test (bar)		
PN	vedação/sealing	corpo /body
10	11	17
16	18	25
Classe de fuga - grau A de acordo com a norma EN12266-1:2003 Class of leakage - degree A according to standard EN12266-1:2003		

Todas as válvulas são individualmente ensaiadas em fábrica.  
All the valves are tested individually in factory.

temperatura máxima de trabalho maximum working temperature
até 70°C up to 70°C

Homologações - Homologation
<b>Revestimento</b> - Coating - KIWA (Holanda - Netherlands) - WRAS (Reino Unido - United Kingdom) - CARSO (França - France) - STÁTNI ZDRAVOTNÍ ÚSTAV (República Checa - Czech Republic)
<b>Elastómeros</b> - Elastomers Com marcação CE, homologado segundo norma BS EN 681-1 With CE marking, according to standard BS EN 681-1.

Para informações complementares, consultar ET nº 248 e ET nº 249 (cap 16).  
For additional information, consult ET nº 248 and ET nº 249 (cap 16).

Sendo um dos principais objectivos da nossa empresa o desenvolvimento e aperfeiçoamento dos nossos produtos, reservamo-nos no direito de fornecer quaisquer outros que possam diferir ligeiramente dos descritos e ilustrados nesta publicação.

Being one of our aims a constant development of our products, the characteristics of described material may be altered without prior warning.